

# PORSCHE

**Wyposażenie dodatkowe – Program Exclusive/Custom Tailoring MY C**

**Boxster, Boxster S, Boxster Spyder, Boxster S Black Edition, Cayman, Cayman S, Cayman R, Cayman S Black Edition**



wyposażenie  
zewnątrzne

wyposażenie  
wnętrza

wyposażenie  
wnętrza

wyposażenie  
wnętrza

wyposażenie  
wnętrza

inne

rysunki

Kod	Program Exclusive/Custom Tailoring MY C – Boxster, Boxster Spyder, Boxster S Black Edition, Cayman, Cayman R, Cayman S Black Edition	OPIS	Boxster	Boxster S	Boxster Spyder	Boxster S Black Edition	Cayman	Cayman S	Cayman R	Cayman S Black Edition	Cena brutto EURO	Ograniczenia Tylko z Niedostępne z	
	<b>Wyposażenie zewnętrzne</b>												
CMA	<b>Punkty mocowania lusterek bocznych malowane w kolorze nadwozia.</b> Malowanie w innym kolorze tylko po uzgodnieniu											423	
DAF	<b>Pakiet malowania elementów zewnętrznych Aluminium-Look:</b> kratki przednich wlotów powietrza (prawy/lewy), tylne boczne wloty powietrza <b>Uwaga:</b> zalecane połączenie z malowaniem podstaw lusterek XUZ											1 079	CAC, XAL, P40, P42, P44, P46
DAF	<b>Pakiet malowania elementów zewnętrznych Aluminium-Look:</b> przednie wloty powietrza (prawy/lewy), tylne boczne wloty powietrza <b>Uwaga:</b> zalecane połączenie z malowaniem Aluminium-Look podstaw lusterek (CNW/XUZ) lub przednich spojlerów (CNX)											1 203	CAC, CAE, P41, P43, P45, P47
CNX	<b>Spojlerzy przedniego zderzaka malowane Aluminium-Look</b> <b>Uwaga:</b> zalecane połączenie z zewnętrznym pakietem wykończenia Alu Look (DAF)											408	CNJ, XAM, P45, P47
CNJ	<b>Spojlerzy przedniego zderzaka malowane w kolorze nadwozia</b>											408	CNX, XAM, P45, P47
CAC	<b>Boczne wloty powietrza malowane w kolorze nadwozia</b> <b>Uwaga:</b> malowanie w innym kolorze nadwozia dostępne tylko po uzgodnieniu											569	DAF, P40, P42, P44, P46
CAE	<b>Boczne wloty powietrza malowane w innym kolorze nadwozia</b>											569	DAF, P41, P43, P45, P47
CAF	<b>Przednie wloty powietrza (prawy/lewy) malowane w kolorze nadwozia.</b> Malowanie w innym kolorze nadwozia tylko po uzgodnieniu											635	DAF
CRX	<b>Tarcze kół malowane w innym kolorze nadwozia,</b> łącznie z zaślepkami piast (446) z kolorowym emblematem Porsche <b>Uwaga:</b> dostępne w kolorach standardowych i specjalnych. Kolory wg wzoru tylko po uzgodnieniu											1 823	394, 399, 404, 405, 421, XRR, 446, XD9, XDA, XDB, XDC, XDD, XDE
CGU	<b>Obudowy spryskiwaczy reflektorów malowane w innym kolorze nadwozia</b>											248	<b>P75, P4M, dla Boxster Spyder: P74, XUB</b>
CMX	<b>Boczne naklejki z logo modelu:</b> Boxster/Boxster S/Cayman/Cayman S w kolorach: Guards Red, Speed Yellow, Black, Aluminium-Look, Carrara White, Orange, Green, Dark Blue, Meteor Grey											656	
CGV	<b>Oznaczenie modelu na pokrywie tylnego bagażnika malowane w innym kolorze nadwozia</b>											182	<b>498</b> XUC
	<b>Wnętrze – Aluminium-Look/aluminium/stal</b>												
CDA	<b>Kratki nawiewów malowane Aluminium-Look:</b> kratki bocznych nawiewów (2.5b), centralnych nawiewów (2.6b) <b>Uwaga:</b> dla Boxstera/Caymana zalecane połączenie z listwą tapicerki malowaną Aluminium-Look (CDE)											1 007	CDN, CKB, CMN, EBF, P40, P41, P42, P43, P44, P45, P46, P47
CDE	<b>Listwa tapicerki deski rozdzielczej malowana Aluminium-Look:</b> z maskownicą uchwytu kubków (5 części; 2.3)											438	801, 803, XDM, CDM, XVP, CMM, CLE, P40, P41, P42, P43, P44, P45, P46, P47, dla Caymana dodatkowo 805 i DAY

wyposażenie zewnętrzne

wyposażenie wnętrza

wyposażenie wnętrza

wyposażenie wnętrza

wyposażenie wnętrza

inne

rysunki

Kod	Program Exclusive/Custom Tailoring MY C – Boxster, Boxster Spyder, Boxster S Black Edition, Cayman, Cayman R, Cayman S Black Edition	OPIS	Boxster	Boxster S	Boxster Spyder	Boxster S Black Edition	Cayman	Cayman S	Cayman R	Cayman S Black Edition	Cena brutto EURO	Ograniczenia Tylko z Niedostępne z	
DAX	<p><b>Pakiet indywidualizacji dźwigni zmiany biegów i hamulca ręcznego, wykończonych aluminium – wersja I.</b> Skóra w kolorze indywidualnym i/lub z przeszyciem inną nicią. Dodatkowe wykończenie gładką skórą w kolorze wnętrza z dekoracyjnym szwem w dowolnym kolorze: przednia część dźwigni zmiany biegów (4.1b)</p> <p><b>Uwaga:</b> dostępne tylko ze skórą wg wzoru i/lub z przeszyciem nicią w innym kolorze. Dla skór w kolorach standardowych, specjalnych, Natural i przeszycie nicią w kolorze wnętrza dostępne tylko jako opcja ECA</p>		x	x		x	x	x			2 020	skóra wg wzoru, przeszycie inną nicią 250, 801, 803, XDZ, CFP, DAT, DAW, ECA, ECC, XFP	
DAW	<p><b>Pakiet indywidualizacji dźwigni zmiany biegów i hamulca ręcznego wykończonych aluminium – wersja II.</b> Skóra w kolorze indywidualnym i/lub z przeszyciem inną nicią. Dodatkowe wykończenie gładką skórą w kolorze wnętrza z dekoracyjnym szwem w dowolnym kolorze: przednia część dźwigni zmiany biegów (4.1b)</p> <p><b>Uwaga:</b> dostępne tylko ze skórą wg wzoru i/lub z przeszyciem inną nicią. Dla skór w kolorach standardowych, specjalnych, Natural i przeszycie w kolorze wnętrza dostępne tylko jako opcja ECC</p>		x	x		x	x	x			1 802	skóra wg wzoru, przszycia inną nicią, 250, 801, 803, CFP, DAX, DAT, XDZ, ECA, ECC, XFP	
CFP	<p><b>Dźwignia hamulca ręcznego w aluminium wersja II z przeszyciami w innym kolorze.</b> Aluminium: wstawka w uchwycie dźwigni hamulca (4.3a) z logo Porsche. Skóra w kolorze wnętrza z dekoracyjnymi przeszyciami: dźwignia hamulca (4.3a, 4.3b)</p> <p>Wykończenie Aluminium-Look: dźwignia hamulca (niższa część, 4.3c)</p> <p><b>Uwaga:</b> niedostępne ze skórą wg wzoru i dostępne tylko z przeszyciami inna nicią</p>		x	x	x	x	x	x	x		656	250, przszycia inną nicią 801, 803, DAP, DAX, DAW, DAZ, XFP	
DAZ	<p><b>Pakiet indywidualizacji dźwigni PDK i hamulca ręcznego. Aluminium:</b> dźwignia hamulca ręcznego (częściowo, 4.3a). Skóra w kolorze wnętrza z dekoracyjnym szwem w dowolnym kolorze: dźwignia PDK (4.1a), wykończenie dźwigni hamulca (górna część 4.3b), obudowa PDK (4.1c). Wykończenie Aluminium-Look: dźwignia hamulca ręcznego (dolna część, 4.3c).</p> <p><b>Uwaga:</b> dostępne tylko ze skórą wg wzoru i/lub z przeszyciami nicią w innym kolorze</p>		x	x		x	x	x			2 020	250, skóra wg wzoru, przszycia inną nicią, 801, 803, CFP, DAP, XFP, XWR, XWS, XWT, XWU	
CDF	<p><b>Dekoracyjna obwódka (4.2) dźwigni zmiany biegów/PDK malowana Aluminium-Look</b></p>		x					x			248	XDJ, CDJ, CMJ, CYP, Cayman dodatkowo 805	
CCP	<p><b>PCM wykończony Aluminium-Look:</b> obudowa PCM (4.0b), sterowania klimatyzacją (4.0c), dolnych przełączników (4.0d), schowka (4.0e)</p>		x	x			x	x			1 882	P23, CUF, CUR, CMF	
CMS	<p><b>Przelotki pasów foteli kubelkowych malowane Aluminium-Look</b></p>		x	x			x	x			554	P03, CMU, CMT	
CUA	<p><b>Stalowe nakładki progów (prawa/lewa; 3.6) z indywidualnym logo</b></p> <p><b>Uwaga:</b> należy użyć specjalnego formularza do zamówień, konieczny wzór logotypu</p>		x	x			x	x			511	X69, X70, XXB, CXC, XXD, CXE	
CXC	<p><b>Stalowe nakładki progów (prawa/lewa; 3.6) z indywidualnym logo, białe podświetlenie.</b> Należy użyć specjalnego formularza do zamówień, konieczny wzór logo; przygotowanie do montażu podświetlanych nakładek progowych (bezpłatna opcja XES) zostanie automatycznie dodane do zamówienia</p>		x	x			x	x			1 021	XES (dostępne od 04/2010) X69, X70, CUA, XXB, XXD, CXE	
<b>Wnętrze malowane w kolorze nadwozia</b>													
GET	<p><b>Obudowa wewnętrznej klamki (3.2c) malowana w kolorze nadwozia</b></p>		x	x		x	x	x		x	613	EBF, EBJ, XTT, XTL, CMK, XTV	
CMC	<p><b>Wewnętrzna klamka (3.2b) malowana w kolorze nadwozia</b></p>		x	x		x	x	x		x	467	CDC, CYM	
CDP	<p><b>Tablica zegarów (2.0d) malowana w kolorze nadwozia</b></p>		x	x		x	x	x		x	372	XNG, XCL, EBF, EBJ, CMP	

wyposażenie zewnętrzne

wyposażenie wnętrza

wyposażenie wnętrza

wyposażenie wnętrza

wyposażenie wnętrza

inne

rysunki

## Program Exclusive/Custom Tailoring MY C – Boxster, Boxster Spyder, Boxster S Black Edition, Cayman, Cayman R, Cayman S Black Edition

Kod	OPIS	Boxster	Boxster S	Boxster Spyder	Boxster S Black Edition	Cayman	Cayman S	Cayman R	Cayman S Black Edition	Cena brutto EURO	Ograniczenia Tylko z Niedostępne z	
<b>CKB</b>	<b>Obudowy nawiewów bocznych (2.5a) i centralnych (2.6a) malowane w kolorze nadwozia</b>	x	x			x	x			<b>766</b>	CDN, CMN, CDA, EBF, P40, P41, P42, P43, P44, P45, P46, P47	
<b>CDN</b>	<b>Kratki nawiewów bocznych (2.5b) i centralnych (2.6b) malowane w kolorze nadwozia</b>	x	x			x	x			<b>1 007</b>	CDA, CKB, CMN, EBF, P40, P41, P42, P43, P44, P45, P46, P47	
<b>CGD</b>	<b>Tarcza stopera Sport Chrono malowana w kolorze Sand Beige</b>	x	x		x	x	x			<b>423</b>	<b>639, 640</b> , CGG, CGH, CGJ	
<b>CGG</b>	<b>Tarcza stopera Sport Chrono malowana w kolorze Guards Red</b>	x	x	x	x	x	x			<b>423</b>	<b>639, 640</b> , CGD, CGH, CGJ	
<b>CGH</b>	<b>Tarcza stopera Sport Chrono malowana w kolorze Speed Yellow</b>	x	x		x	x	x			<b>423</b>	<b>639, 640</b> , CGD, CGG, CGJ	
<b>CGJ</b>	<b>Tarcza stopera Sport Chrono malowana w kolorze Carrara White</b>	x	x	x	x	x	x			<b>423</b>	<b>639, 640</b> , CGD, CGG, CGH	
<b>CDM</b>	<b>Listwa tapicerki deski rozdzielczej malowana w innym kolorze nadwozia: 5-częściowa listwa z maskownicą uchwytów na kubki (2.3)</b> <b>Uwaga:</b> dostępne w kolorach standardowych/specjalnych. Kolory wg wzoru tylko po uzgodnieniu	x	x	x		x	x	x		<b>438</b>	801, 803, CDE, XVP, CMM, CLE, Cayman/S dodatkowo: 805, DAY, XDM, Boxster Spyder/ Cayman R dodatkowo: <b>789</b>	
<b>CDJ</b>	<b>Dekoracyjna opaska dźwigni biegów/PDK (4.2) malowana w innym kolorze nadwozia</b> <b>Uwaga:</b> dostępne w kolorach standardowych/specjalnych; kolory indywidualne po uzgodnieniu	x	x	x		x	x	x		<b>248</b>	CDF, CMJ, XDJ, CYP, Cayman/S/R dodatkowo: 805	
<b>CUF</b>	<b>Obudowa PCM malowana w kolorze nadwozia: obudowa PCM (4.0b), sterowania klimatyzacją (4.0c), dolnych przełączników (4.0d), dolnego schowka (4.0e)</b>	x	x	x	x	x	x	x	x	<b>1 882</b>	<b>P23, Boxster Spyder: 573</b> CCP, CUR, CMF	
<b>CMT</b>	<b>Przelotki pasów foteli kubelkowych malowane w kolorze nadwozia</b>	x	x	x	x	x	x	x	x	<b>554</b>	<b>P03</b> CMU, CMS	
<b>Wnętrze malowane na czarno</b>												
<b>CMK</b>	<b>Obudowa wewnętrznej klamki (3.2c) malowana na czarno</b>	x	x		x	x	x			<b>613</b>	CET, EBF, EBJ, XTL, XTT, XTV	
<b>CDC</b>	<b>Wewnętrzna klamka (3.2b) malowana na czarno</b>	x	x		x	x	x			<b>467</b>	CMC, CYM	
<b>CMP</b>	<b>Tablica zegarów (2.0d) malowana na czarno</b>	x	x		x	x	x			<b>372</b>	CDP, XNG, XCL, EBF, EBJ	
<b>CMN</b>	<b>Kratki nawiewów bocznych (2.5b) i centralnych (2.6b) malowane na czarno</b>	x	x			x	x			<b>1 007</b>	CDA, CDN, CKB, EBF, P40, P41, P42, P43, P44, P45, P46, P47	

wyposażenie zewnętrzne

wyposażenie wnętrza

wyposażenie wnętrza

wyposażenie wnętrza

wyposażenie wnętrza

inne

rysunki

Kod	Program Exclusive/Custom Tailoring MY C – Boxster, Boxster Spyder, Boxster S Black Edition, Cayman, Cayman R, Cayman S Black Edition	OPIS								Cena brutto EURO	Ograniczenia Tylko z Niedostępne z
		Boxster	Boxster S	Boxster Spyder	Boxster S Black Edition	Cayman	Cayman S	Cayman R	Cayman S Black Edition		
<b>CMM</b>	<b>Listwa tapicerki deski rozdzielczej malowana na czarno:</b> 5-częściowa listwa z maskownicą uchwytów na kubki (2.3)	x	x			x	x			<b>438</b>	801, 803, CDE, XVP, XDM, CDM, CLE, P40, P41, P42, P43, P44, P45, P46, P47, Cayman/S dodatkowo: 805, DAY
<b>CMJ</b>	<b>Dekoracyjna opaska dźwigni PDK/zmiany biegów (4.2) malowana na czarno</b>	x	x			x	x			<b>248</b>	XDJ, CDJ, CDF, CYP, P40, P41, P42, P43, P44, P45, P46, P47, dla Cayman/S dodatkowo: 805
<b>CMF</b>	<b>PCM malowany na czarno:</b> obudowa PCM (4.0b), sterowania klimatyzacją (4.0c), dolnych przełączników (4.0d), dolnego schowka (4.0e)	x	x	x	x	x	x	x		<b>1 882</b>	<b>P23, Boxster Spyder: 573</b> CCP, CUR, CUF
<b>CMU</b>	<b>Przelotki pasów foteli kubelkowych malowane na czarno</b>	x	x	x	x	x	x	x		<b>554</b>	<b>P03</b> CMT, CMS
<b>Wnętrze wykończone skórą</b>											
<b>CLU</b>	<b>Obręcz kierownicy (2.2a) przeszycia nitią w innym kolorze</b> <b>Uwaga:</b> przeszycia dostępne w kolorach Silver, Speed Yellow, Guards Red, Black, White, Stone Grey, Sand Beige, Terracotta, Cocoa, Grey, Carrera Red, Cream, Nutbrown, Magnolia, Palm Green, Lipstick Red, Giotto Grey, Ascott Brown, Titanium Blue, Red Brown	x	x	x	x	x	x	x	x	<b>868</b>	<b>840, 844</b> 841 (standardowa kierownica), 845, 847, CLA, DBA, DBB, XPU
<b>DAY</b>	<b>Pakiet wykończenia skórą Cayman Look w kolorze wnętrza:</b> listwa tapicerki deski rozdzielczej (5 części, 2.3), pokrywa schowka w tylnej części konsoli centralnej (4.4c)					x	x			<b>846</b>	805, XVP, CDE, XDM, CDM, CMM, XPT, XUV, CLE, XLG
<b>CUT</b>	<b>Rama szyby czołowej wykończona skórą w kolorze wnętrza: słupek A i rama szyby czołowej (1.0a)</b>	x	x	x	x					<b>802</b>	
<b>CNB</b>	<b>Nawiewy podszybia wykończone skórą w kolorze wnętrza:</b> obudowy nawiewów na podszybiu (2.4b). Wykończenie soft-touch: kratki nawiewów na podszybiu	x	x	x	x	x	x	x	x	<b>306</b>	
<b>CUJ</b>	<b>Pokrywa skrzynki bezpieczników (3.9) wykończona skórą w kolorze wnętrza z dekoracyjnym przeszyciem</b>	x	x	x	x	x	x	x	x	<b>139</b>	
<b>CUR</b>	<b>Obudowa PCM wykończona skórą w kolorze wnętrza:</b> obudowa PCM (4.0b), klimatyzacji (4.0c), dolnych przełączników (4.0d), dolnego schowka (4.0e)	x	x		x	x	x	x	x	<b>1 882</b>	<b>P23</b> CCP, CUF, CMF
<b>CYP</b>	<b>Dekoracyjna obwódka dźwigni zmiany biegów/PDK (4.2) wykończona skórą w kolorze wnętrza</b>	x	x			x	x	x		<b>314</b>	CDF, XDJ, CDJ, CMJ, P40, P41, P42, P43, P44, P45, P46, P47
<b>CVW</b>	<b>Lusterko wsteczne wykończone skórą w kolorze wnętrza:</b> ramka lusterka (1.2a), obudowa (1.2b), mocowanie (1.2c). Od 3/2010 dostępne tylko jako XVW	x	x	x		x	x			<b>569</b>	

wyposażenie zewnętrzne

wyposażenie wnętrza

wyposażenie wnętrza

wyposażenie wnętrza

wyposażenie wnętrza

inne

rysunki

Kod	Program Exclusive/Custom Tailoring MY C – Boxster, Boxster Spyder, Boxster S Black Edition, Cayman, Cayman R, Cayman S Black Edition	OPIS								Cena brutto EURO	Ograniczenia Tylko z Niedostępne z
		Boxster	Boxster S	Boxster Spyder	Boxster S Black Edition	Cayman	Cayman S	Cayman R	Cayman S Black Edition		
CVV	Dwukolorowe osłony przeciwsłoneczne wykończone skórą w kolorze wnętrza z dekoracyjnym przeszyciem. Należy odnotować kolor strony z lusterkami i kolor strony przedniej na specjalnym formularzu zamówienia Exclusive	x	x			x	x	x		627	Boxster/S: XMR, Cayman/S/R: XMP
CDT	Zapięcia pasów bezpieczeństwa (5.8) wykończone skórą w kolorze wnętrza z dekoracyjnym przeszyciem	x	x	x	x	x	x	x	x	452	
CYM	Wewnętrzna klamka (3.2b) wykończona skórą w kolorze wnętrza	x	x		x	x	x		x	540	CMC, CDC
CPU	Pokrowiec na kluczyk wykonany ze skóry w kolorze wnętrza z dekoracyjnym przeszyciem i emblematem Porsche	x	x	x	x	x	x	x	x	88	
CTG	Wewnętrzne progi (3.5) wykończone skórą w kolorze wnętrza z dekoracyjnym przeszyciem	x	x		x	x	x	x	x	656	
CJX	Dywaniki obszyte skórą. Komplet 2 dywaników. Dywan Black, Ocean Blue, Stone Grey, Sand Beige, Carrera Red lub Espresso. Obszycie skórą z podwójnym szwem w kolorze dywaników. Skórzana wstawka z przeszyciem i logo Porsche w kolorze obszycia	x	x	x	x	x	x	x	x	270	810, CFX
CFX	Dywaniki z kolorowym logo i obszyciem skórą. Jako dodatek do dywaników z obszyciem skórą: skórzane obszycie i nici w dowolnym kolorze (kolory standardowe, specjalne, Natural z bieżącej palety). Skóra i przeszycie w kolorze wg wzoru na życzenie	x	x	x	x	x	x	x	x	387	810, CJX
<b>Wnętrze – Alcantara</b>											
DBA	<b>Pakiet wykończenia wnętrza Alcantarą Boxster Spyder. Czarna Alcantara:</b> grubsza obręcz kierownicy z krzyżowym przeszyciem (2.2a), dźwignia zmiany biegów z czerwonym schematem zmiany biegów i dekoracyjnym przeszyciem (4.1a), uchwyt hamulca ręcznego (4.3a), górna część dźwigni hamulca ręcznego (4.3b). Aluminium: wstawka w uchwycie dźwigni hamulca ręcznego (4.3b) z logo „PORSCHE”. Wykończenie Aluminium-Look: dolna część uchwytu hamulca ręcznego (4.3c) <b>Uwaga:</b> standardowy moduł poduszki powietrznej w kolorze czarnym									2 247	seryjna kierownica, 844, 841, 342, 840, 845, 847, XPU, 250, 801, 803, ECA, DAW, DAX, ECC, CLU
DBB	<b>Pakiet wykończenia wnętrza Alcantarą Boxster Spyder dla PDK. Czarna Alcantara:</b> grubsza obręcz kierownicy z krzyżowym przeszyciem (2.2a), dźwignia PDK z czerwonym schematem zmiany biegów i dekoracyjnym przeszyciem (4.1a), uchwyt hamulca ręcznego (4.3a), górna część dźwigni hamulca ręcznego (4.3b). Aluminium: wstawka w uchwycie dźwigni hamulca ręcznego (4.3b) z logo „PORSCHE”. Wykończenie Aluminium-Look: dolna część uchwytu hamulca ręcznego (4.3c) <b>Uwaga:</b> standardowy moduł poduszki powietrznej w kolorze czarnym. Dla samochodów z PDK i pakietem Sport Chrono Plus lub Sport Chrono (640/639) dostępne od 09/2010									2 247	seryjna kierownica, 250, 844, 841, 342, 639, 640, 840, 845, 847, XPU, 801, 803, CFP, DAZ, XFP, CLU
CLE	Listwa tapicerki deski rozdzielczej (2.3) wykończona czarną Alcantarą	x	x			x	x			656	CDE, XDM, CDM, 801, 803, CMM, XVP, P40, P41, P42, P43, P44, P45, P46, P47, Cayman/S dodatkowo: 805, DAY
CLF	Elementy drzwi wykończone czarną Alcantarą: uchwyt drzwi (3.2a), pokrywa schowka (3.3a) z przedłużeniem (3.3c)	x	x			x	x			1 167	EBJ, XTT, XTL
CLA	Grubsza obręcz kierownicy wykończona czarną Alcantarą z krzyżowym przeszyciem (2.2a) <b>Uwaga:</b> moduł poduszki powietrznej (2.2b) nie jest wykończony Alcantarą (jest czarny). Dostępne w połączeniu z kierownicą sportową i kierownicą wielofunkcyjną. Dla samochodów z PDK w połączeniu z pakietem Sport Chrono lub Sport Chrono Plus (639/640)	x	x			x	x			1 094	standardowa kierownica, 844, 841 345, 840, 845, 847, CLU, XPU

wyposażenie zewnętrzne

wyposażenie wnętrza

wyposażenie wnętrza

wyposażenie wnętrza

wyposażenie wnętrza

inne

rysunki

Kod	Program Exclusive/Custom Tailoring MY C – Boxster, Boxster Spyder, Boxster S Black Edition, Cayman, Cayman R, Cayman S Black Edition	OPIS							Cena brutto EURO	Ograniczenia Tylko z Niedostępne z	
		Boxster	Boxster S	Boxster Spyder	Boxster S Black Edition	Cayman	Cayman S	Cayman R			Cayman S Black Edition
<b>DAT</b>	<b>Dźwignie zmiany biegów/hamulca ręcznego wykończone czarną Alcantarą z dekoracyjnymi szwami:</b> dźwignia zmiany biegów (4.1a), dźwignia hamulca ręcznego (4.3a, 4.3b). Aluminium: dekoracyjna wstawka schematu zmiany biegów (4.1e), wstawka w uchwycie hamulca ręcznego (4.3a) z logo „PORSCHE”. Wykończenie Aluminium-Look: dolna część uchwytu hamulca ręcznego (4.3c). Cayman R: czerwona wstawka dźwigni zmiany biegów	x	x			x	x	x	<b>1 590</b>	250, 801, 803, DAW, DAX, ECA, ECC	
<b>DAP</b>	<b>Dźwignie PDK/hamulca ręcznego wykończone czarną Alcantarą z dekoracyjnymi szwami:</b> dźwignia PDK (4.1a), dźwignia hamulca ręcznego (4.3a, 4.3b). Aluminium: wstawka w uchwycie hamulca ręcznego (4.3a) z logo „PORSCHE”. Wykończenie Aluminium-Look: dolna część uchwytu hamulca ręcznego (4.3c). Cayman R: czerwona wstawka PDK	x	x			x	x	x	<b>1 590</b>	250, 801, 803, CFP, DAZ, ECB, XFP	
<b>CLM</b>	<b>Tylna część centralnej konsoli wykończona czarną Alcantarą z dekoracyjnymi przeszyciami:</b> tylna część centralnej konsoli z pokrywą popielniczki (4.4a), schowkiem w tylnej części konsoli (4.4d), wstawką pod dźwignią hamulca ręcznego (4.4b)	x	x			x	x		<b>1 590</b>	<b>XCK, XJT, XME, XMJ, XMZ</b>	
<b>Wnętrze wykończone włóknem węglowym</b>											
<b>CXE</b>	<b>Nakładki progów (3.6) wykonane z włókien węglowych z indywidualnym logo, białe podświetlenie</b> <b>Uwaga:</b> należy użyć specjalnego formularza zamówienia, konieczny wzór logotypu. Przygotowanie do montażu podświetlanych nakładek progowych (bezpłatna opcja XES) zostanie automatycznie dodane do zamówienia	x	x			x	x		<b>1 298</b>	<b>XES (dostępne od 04/2010)</b> X69, X70, CUA, XXB, CXC, XXD	
<b>Inne</b>											
<b>CEF</b>	<b>Schowki drzwi oświetlane diodami LED</b>	x	x		x	x	x		x	<b>314</b>	
<b>CKS</b>	<b>Przygotowanie do montażu fotelika dziecięcego:</b> mocowania ISOFIX oraz wyłącznik poduszki powietrznej pasażera. <b>Uwaga:</b> poduszkę powietrzną pasażera należy wyłączyć, jeśli przewożone dziecko waży poniżej 27 kg	x	x	x	x	x	x	x		<b>708</b>	P03
<b>CXX</b>	<b>Indywidualne opcje CT (jedynie po konsultacjach)</b>	x	x	x	x	x	x	x			wg uzgodnień
<p><b>Uwaga do zamówień specjalnych:</b> Wskazane czasy produkcji zakładają, że popyt nie przekroczy zakładanego poziomu. Opcje wykończenia wnętrza nie muszą być łączone ze skórzaną tapicerką wnętrza. Opcje mogą być wykończone skórą w kolorze wnętrza, specjalnym lub indywidualnym. Przeszycia w innym kolorze muszą być odnotowane na specjalnym formularzu. Części malowane są w odpowiednim kolorze nadwozia i wykańczone skórą w kolorze wnętrza, o ile nie zaznaczono inaczej. Proszę odnotować wszelkie inne użycie kolorów. Wszystkie modyfikacje wykonywane są w dziale Exclusive po przejściu punktu CP8. Pozostałe opcje na życzenie, wszystkie opcje mogą się zmienić bez uprzedniego powiadomienia (+49 711 911 25977)</p> <p><b>Ważna informacja:</b> <b>Ceny wchodzą w życie z dniem rozpoczęcia produkcji poszczególnych modeli</b></p>											

wyposażenie  
zewnątrznewyposażenie  
wnętrzawyposażenie  
wnętrzawyposażenie  
wnętrzawyposażenie  
wnętrza

inne

rysunki

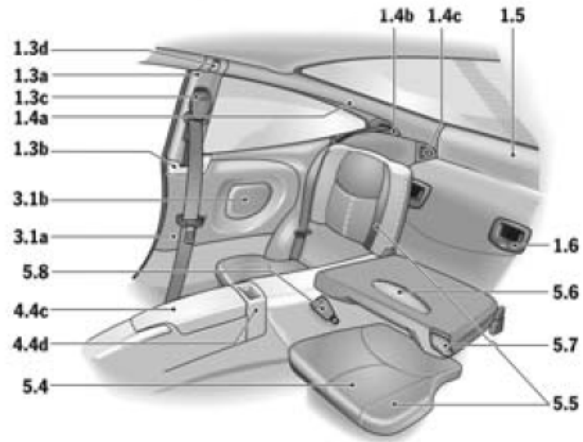
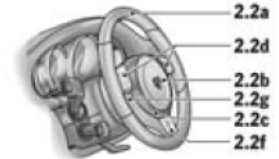
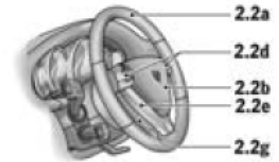
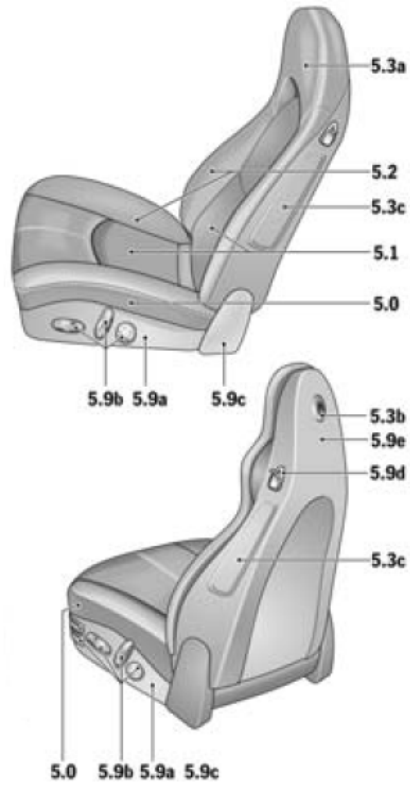
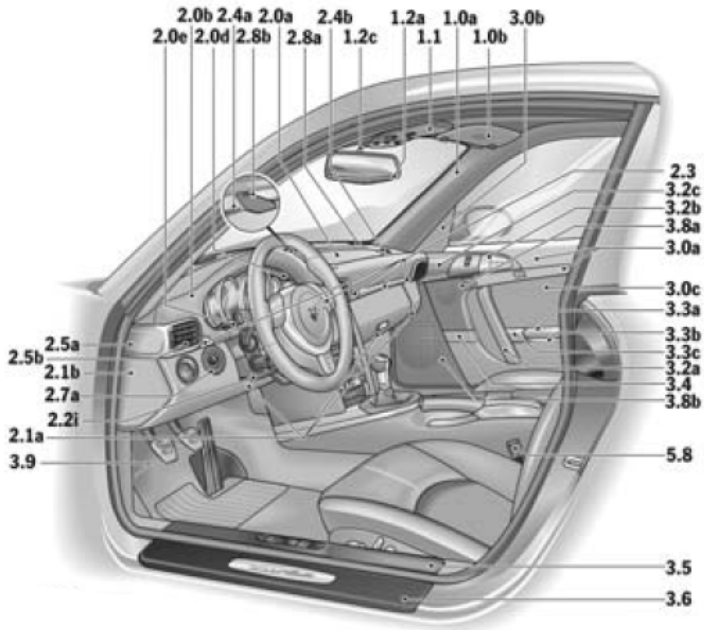

wyposażenie  
zewnętrzne

wyposażenie  
wnętrza

wyposażenie  
wnętrza

wyposażenie  
wnętrza

wyposażenie  
wnętrza

inne

rysunki